

Dehumidifier Consorb DCA-5



进口空气状态点在20°C / 60%RH时，除湿量为

0.5 kg/h

处理风量

120 m³/h

- 温度范围广：-20°C ~ 55°C
- 易放置
- 重量轻
- 转轮可水洗
- 无干燥剂残留
- 不锈钢箱体
- 自动恒温加热器
- 维护简便
- 使用寿命长

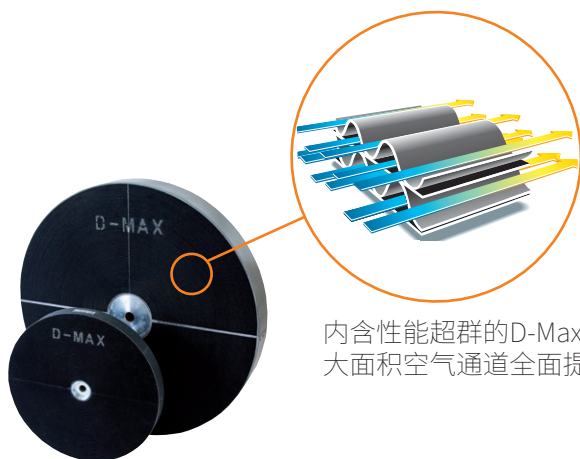

内含性能超群的D-Max除湿转轮
大面积空气通道全面提升除湿率！

World leaders in dehumidification.

技术参数 TECHNICAL DATA

除湿机型号	DCA-5
理论除湿量 ¹ (kg/h)	0.5
处理风量 ² (m ³ /h)	120
处理风静压 (Pa)	50
再生风量 ² (m ³ /h)	40
再生风静压 (Pa)	30
加热器额定电流 ³ [A]	4.4
最大耗电量 (kW)	1.1
熔断电流 2 ³ 0V / 50Hz (A)	10
净重 (kg)	10

1. 对应入口工况为20°C / 60% RH。
2. 空气密度为 1.20 kg/m³。
3. 此加热器可自动实现功率无级调节，维持恒温。

工作原理 PRINCIPLE

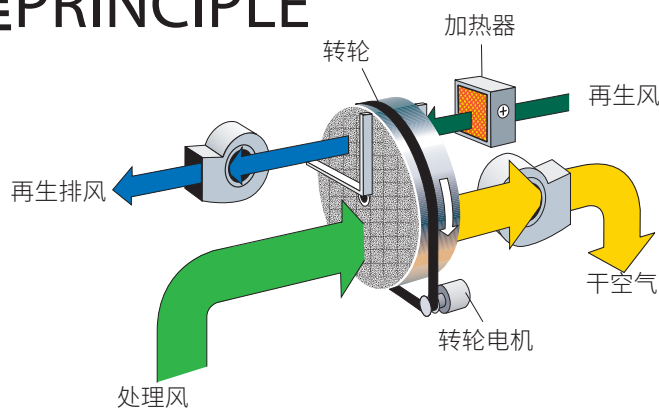

结构尺寸 DIMENSIONS

如有变更，恕不另行通知。您可以从 www.dst.cn 下载安装图

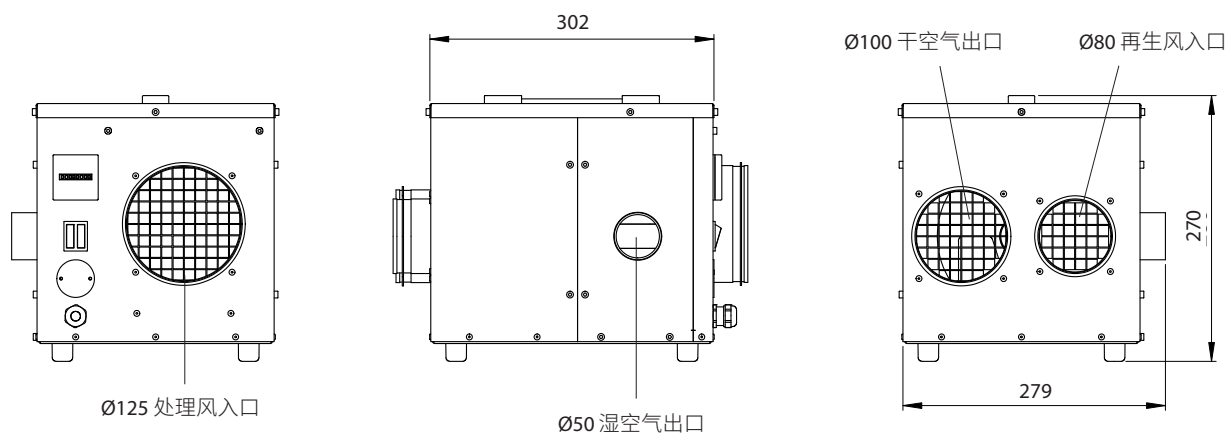

[mm]

Updated 20.06



迪思特空气处理设备（常熟）有限公司
 上海市长宁区延安西路2299号世贸商城11C22-26
 电话：021-62360536 网址：www.dst.cn