

Deshydrateur Recusorb

# RZ -81/101/102 RENTAL



Débit d'air sec  
**4500 - 12000 m<sup>3</sup>/h**

- Développé pour une utilisation mobile.
- Roue lavable
- Pas de perte d'adsorbant
- Recupération de chaleur intégrée
- Basse température d'air sec
- Longue durée de vie



DONNEES TECHNIQUES

Deshydrateur type	RZ- 81	RZ- 101	RZ- 102
Débit d'air sec <sup>1</sup> (m <sup>3</sup> /h)	4500	9000	12000
Pression statique disponible (Pa)	300	300	300
Débit d'air humide <sup>1</sup> (m <sup>3</sup> /h)	1000	1800	2500
Pression statique disponible (Pa)	200	200	200
Puissance de régénération <sup>2</sup> (kW)	24	40	63
Consommation électrique maxi (kW)	28	47	74
Fusible 3x230/400V 50Hz [A]	80 / 50	125 / 80	250 / 125
Poids (kg)	304	390	513

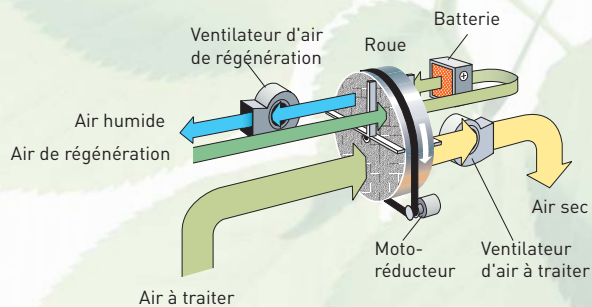

<sup>1</sup> Débit d'air avec une densité de 1,20 kg/m<sup>3</sup>.

<sup>2</sup> L'appareil est équipé en standard d'une batterie électrique. Une batterie vapeur est également disponible sur demande.

DIAGRAMME DE CORRECTION

kg/h		10°C			15°C			20°C		
		30% RH	50% RH	70% RH	30% RH	50% RH	70% RH	30%RH	50% RH	60% RH
RZ-81 Rental	*	9.5	14.0	17.0	12.0	16.5	19.0	14.5	18.5	19.5
	**	8.5	13.0	16.0	10.5	15.0	18.5	12.5	17.0	19.0
RZ-101 Rental	*	16.5	23.5	28.0	21.0	27.5	31.0	24.5	30.0	32.0
	**	14.0	21.5	27.0	17.5	25.0	30.5	20.5	28.0	31.0
RZ-102 Rental	*	27.0	40.5	48.0	35.0	47.0	53.0	42.0	51.0	54.0
	**	24.5	37.0	46.0	31.0	43.5	52.0	36.5	48.0	52.5
* Regeneration and process air at same condition										
** Regeneration air in at 25°C 12 g/kg										

	RZ-81	RZ-101	RZ-102		RZ-81	RZ-101	RZ-102
A	2066 mm	2550 mm	2550 mm	D	400	500	630
B	1216 mm	1516 mm	1516 mm	F	200	315	400
C	1916 mm	2156 mm	2156 mm	G	160	250	315

**Dimensions □ E**

RZ-81: 630 x 236

RZ-101: 786 x 306

RZ-102: 880 x 338

DIMENSIONS

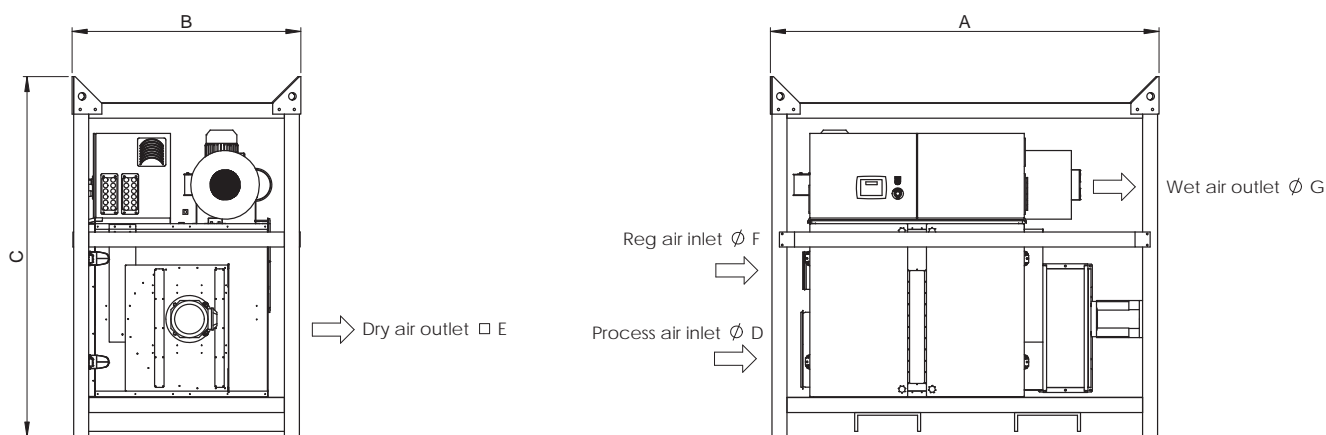

Changement sans préavis. Télécharger le plan d'installation sur [www.dst-sg.com](http://www.dst-sg.com)

Seibu Giken DST AB

Avestagatan 33 | SE-163 53 Spånga, Sweden

Tel +46 8 445 77 20 | Fax +46 8 445 77 39

[www.dst-sg.com](http://www.dst-sg.com) | [info@dst-sg.com](mailto:info@dst-sg.com)